

1

2

3

4

5

6

7

8

9

10

11

12

A

B

C

D

E

F

G

H

I

J

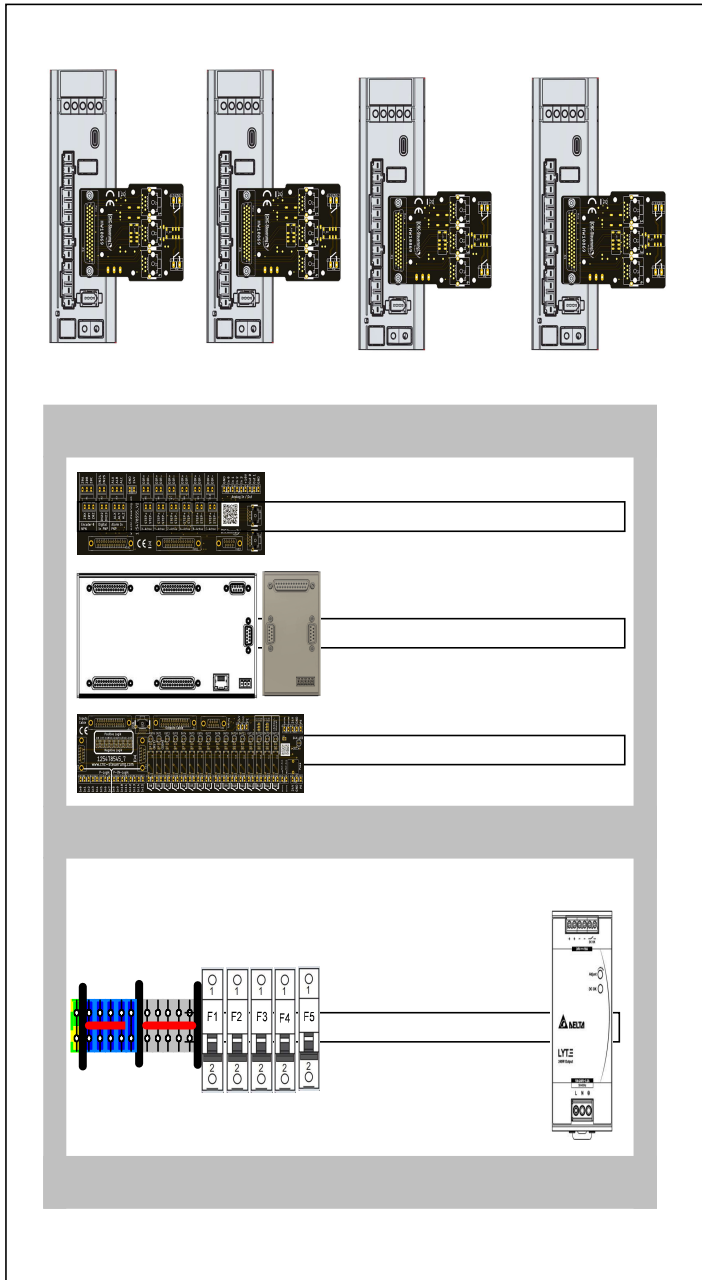

| | | | | |
|--|---|--|--------------|-------------------|
| Firma CNC Steuerung Jerichostr. 28 46399 Bocholt | Titel Übersicht A6 bis 750 Watt | | Sachnummer | |
| | Erstellt durch | | Ausgabedatum | |
| Abteilung | Genehmigt von | | Maßstab | Blatt 1 |

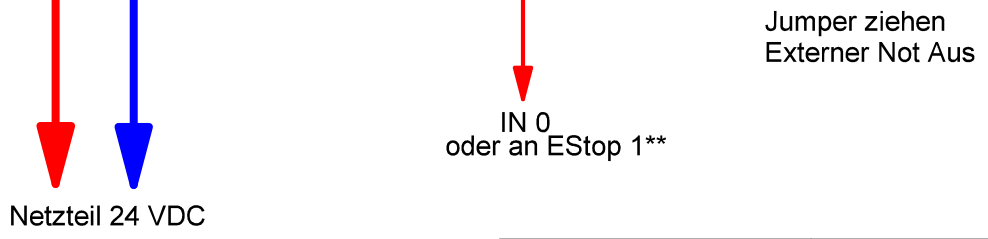
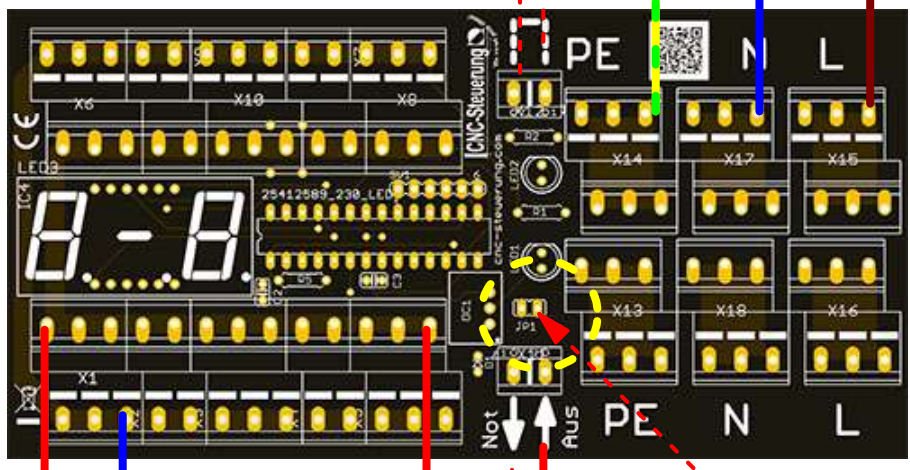
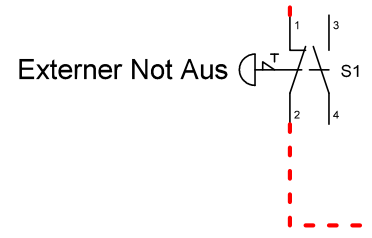
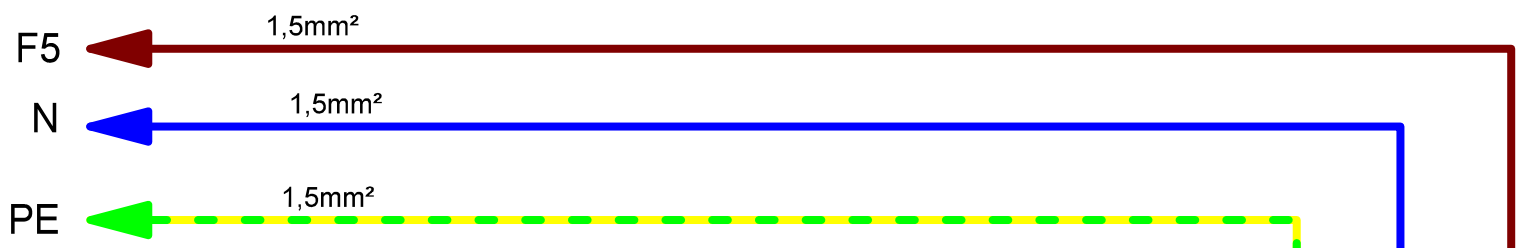

oder an EStop 1** Nur bei Verwendung von kabelgebunden Handrad

| | | | | |
|--|---|--------------|--|-------------------|
| Firma CNC Steuerung Jerichostr. 28 46399 Bocholt | Titel Übersicht A6 bis 750 Watt Spannungsverteilung | Sachnummer | | |
| | Erstellt durch | Ausgabedatum | | |
| Abteilung | Genehmigt von | Maßstab | | Blatt 2 |

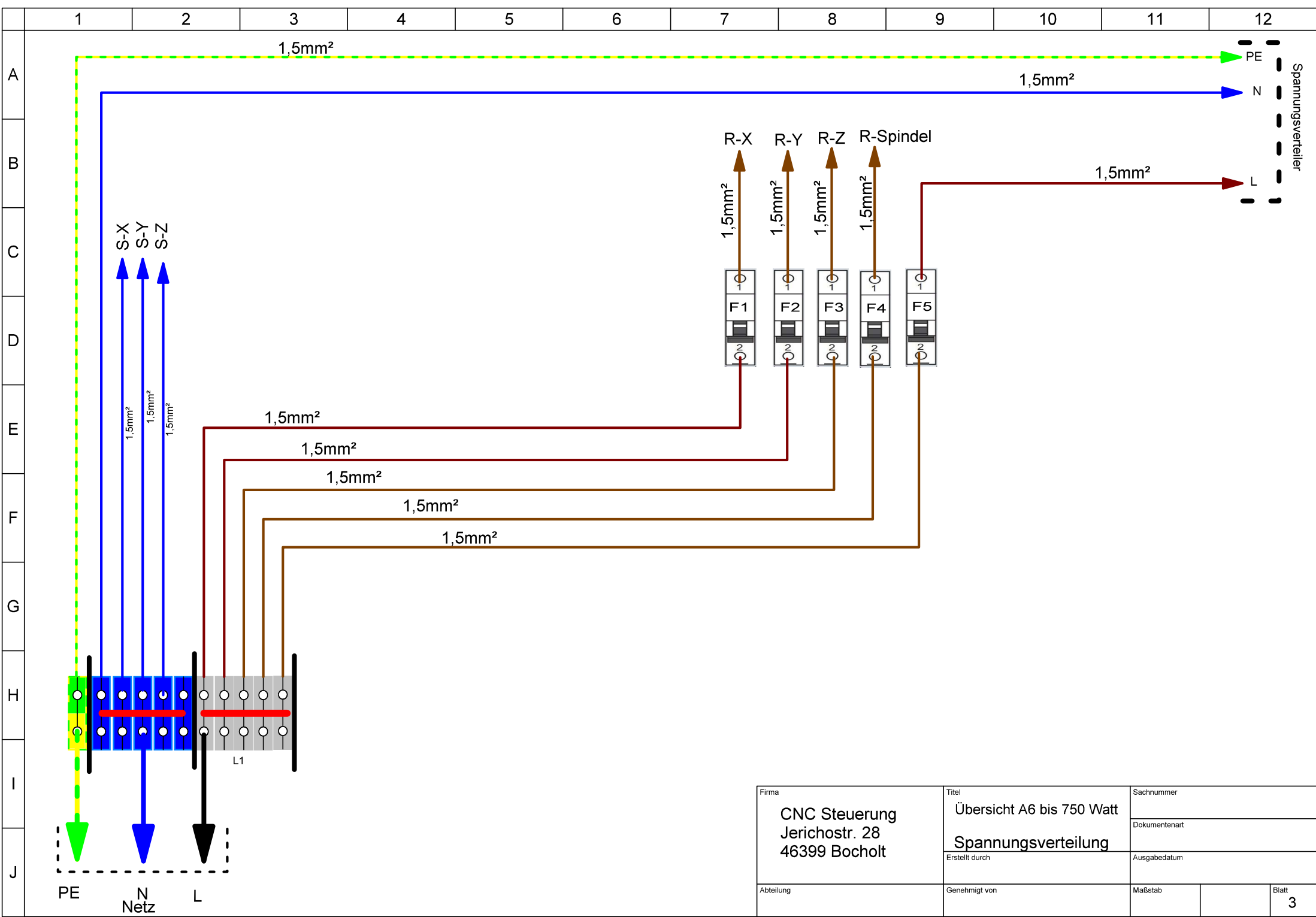

| | | | | |
|---|--|---------|--------------|-------------------|
| Firma CNC Steuerung Jerichostr. 28 46399 Bocholt | Titel Übersicht A6 bis 750 Watt Spannungsverteilung | | Sachnummer | |
| | Erstellt durch | | Ausgabedatum | |
| Abteilung | Genehmigt von | Maßstab | | Blatt 3 |

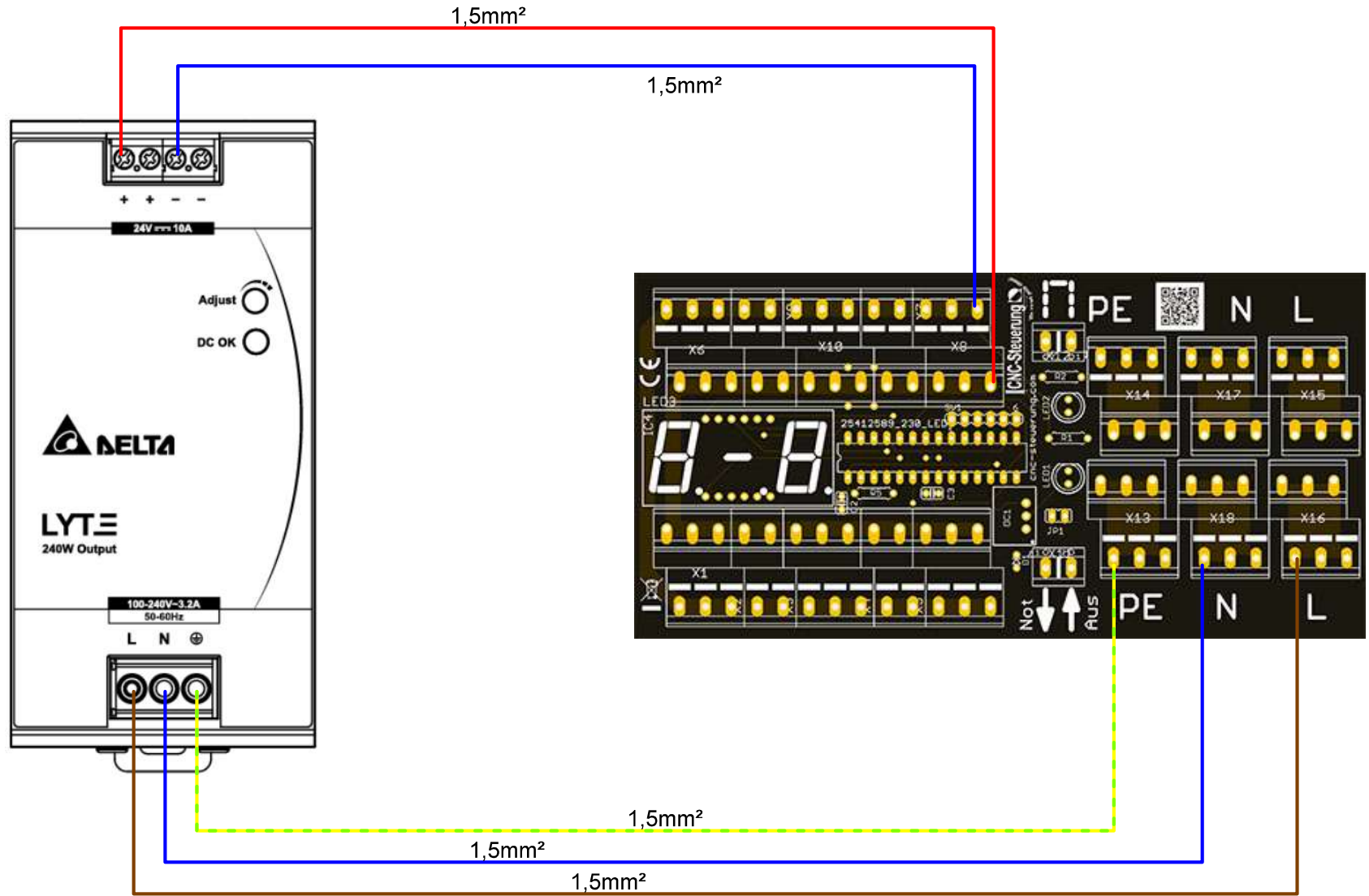

| | | | |
|--|---|---------------|-------------------|
| Firma CNC Steuerung Jerichostr. 28 46399 Bocholt | Titel Übersicht A6 bis 750 Watt | Sachnummer | |
| | 24 Volt | Dokumentenart | |
| Abteilung | Erstellt durch | Ausgabedatum | |
| | Genehmigt von | Maßstab | Blatt 4 |

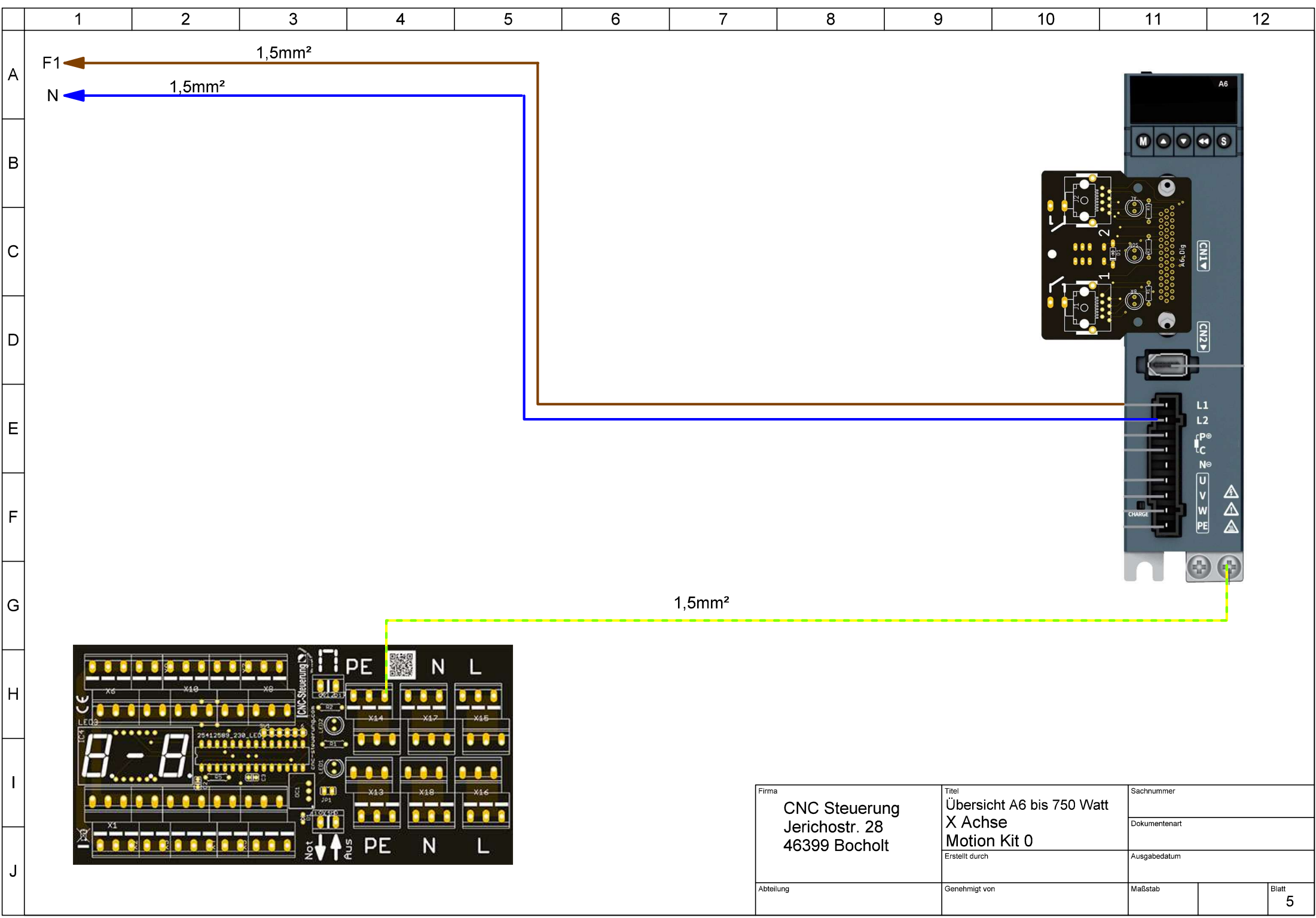

| | | | |
|--|--|---------------|-------------------|
| Firma CNC Steuerung Jerichostr. 28 46399 Bocholt | Titel Übersicht A6 bis 750 Watt X Achse Motion Kit 0 | Sachnummer | |
| | | Dokumentenart | |
| Abteilung | Erstellt durch | Ausgabedatum | |
| | Genehmigt von | Maßstab | Blatt 5 |

1

2

3

4

5

6

7

8

9

10

11

12

A

B

C

D

E

F

G

H

I

J

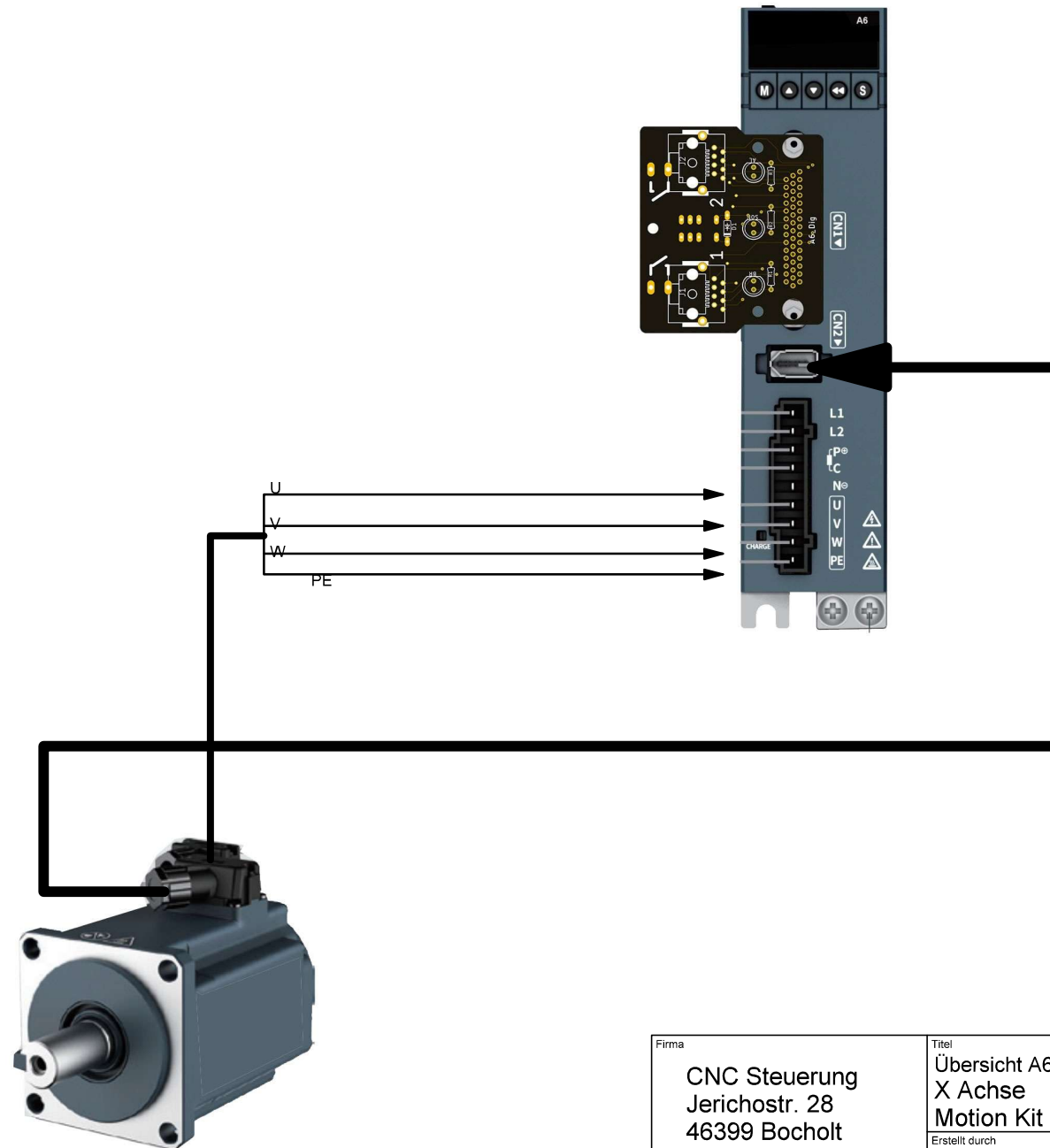

| | | | |
|--|--|---------------|-------------------|
| Firma CNC Steuerung Jerichostr. 28 46399 Bocholt | Titel Übersicht A6 bis 750 Watt X Achse Motion Kit 0 | Sachnummer | |
| | | Dokumentenart | |
| Abteilung | Erstellt durch | Ausgabedatum | |
| | Genehmigt von | Maßstab | Blatt 6 |

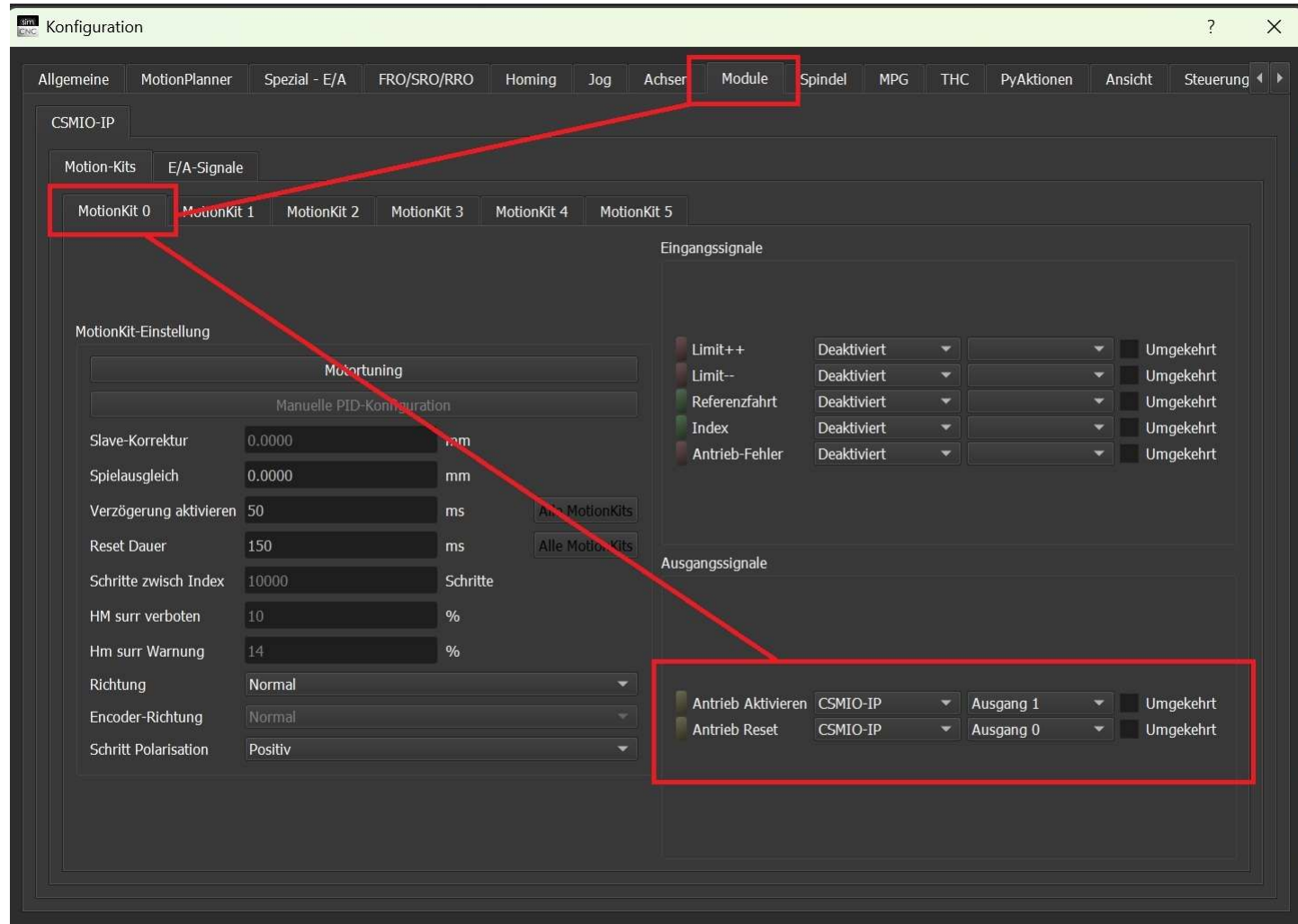

| | | | | |
|--|--|--|---------------|-------------------|
| Firma CNC Steuerung Jerichostr. 28 46399 Bocholt | Titel Übersicht A6 bis 750 Watt X Achse Parameter Motion Kit 0 | | Sachnummer | |
| | | | Dokumentenart | |
| | Erstellt durch | | Ausgabedatum | |
| Abteilung | Genehmigt von | | Maßstab | Blatt 7 |

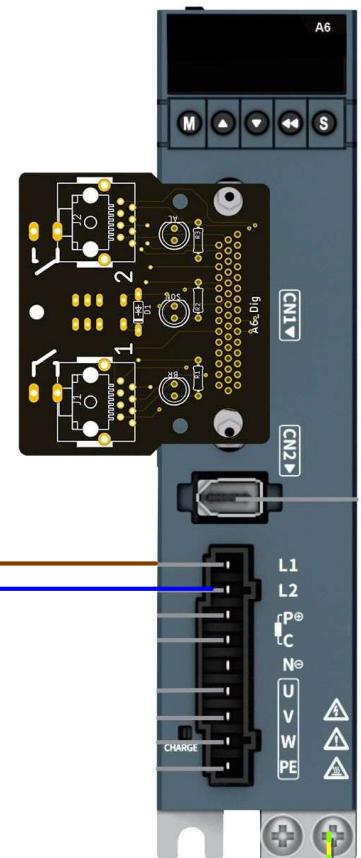
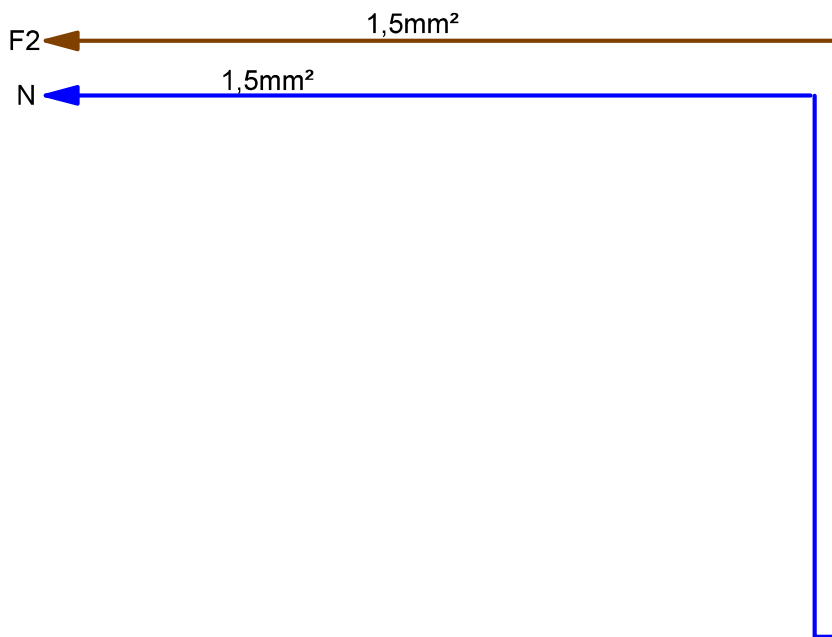

1,5mm²

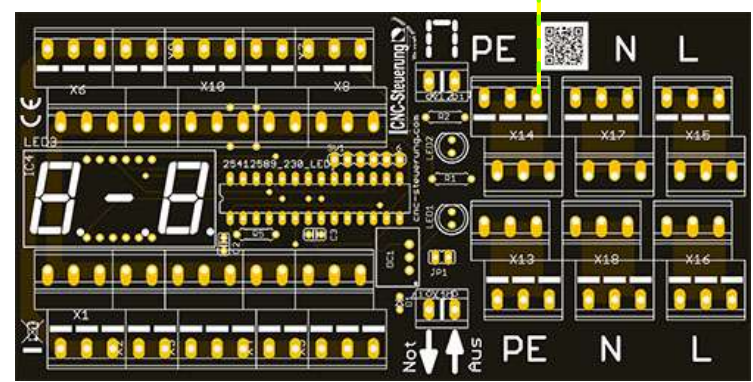

| | | | | |
|--|--|---------------|--|-------------------|
| Firma CNC Steuerung Jerichostr. 28 46399 Bocholt | Titel Übersicht A6 bis 750 Watt Y Achse Motion Kit 1 | Sachnummer | | |
| | | Dokumentenart | | |
| | Erstellt durch | Ausgabedatum | | |
| Abteilung | Genehmigt von | Maßstab | | Blatt 8 |

1

2

3

4

5

6

7

8

9

10

11

12

A

B

C

D

E

F

G

H

I

J

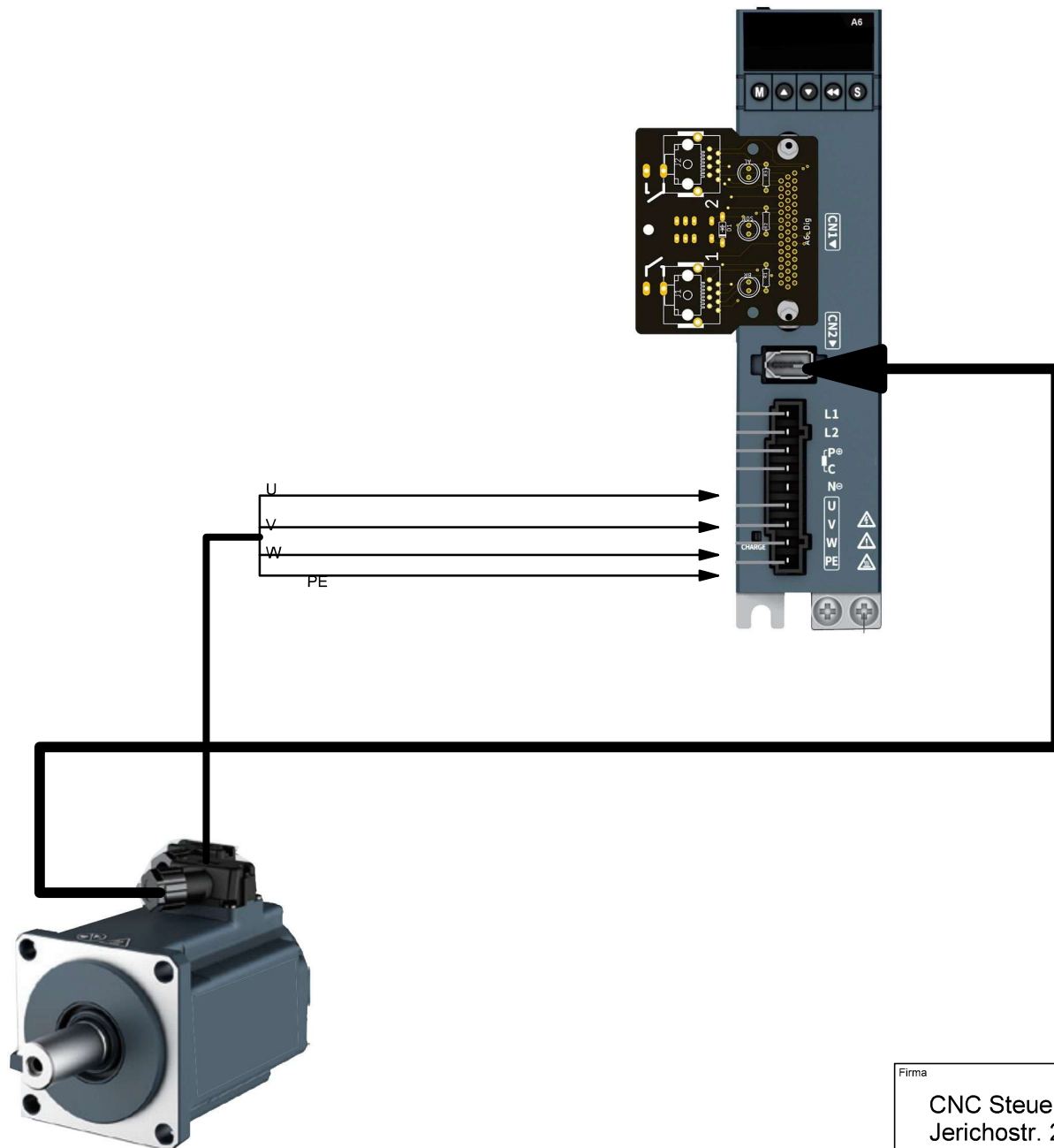

| | | | | | |
|---|---|--------------|---------------|------------|--|
| Firma CNC Steuerung Jerichostr. 28 46399 Bocholt | Titel Übersicht A6 bis 750 Watt Y Achse Motion Kit 1 | | Sachnummer | | |
| | Erstellt durch | | Dokumentenart | | |
| Abteilung | | Ausgabedatum | | Blatt 9 | |
| Genehmigt von | | Maßstab | | | |

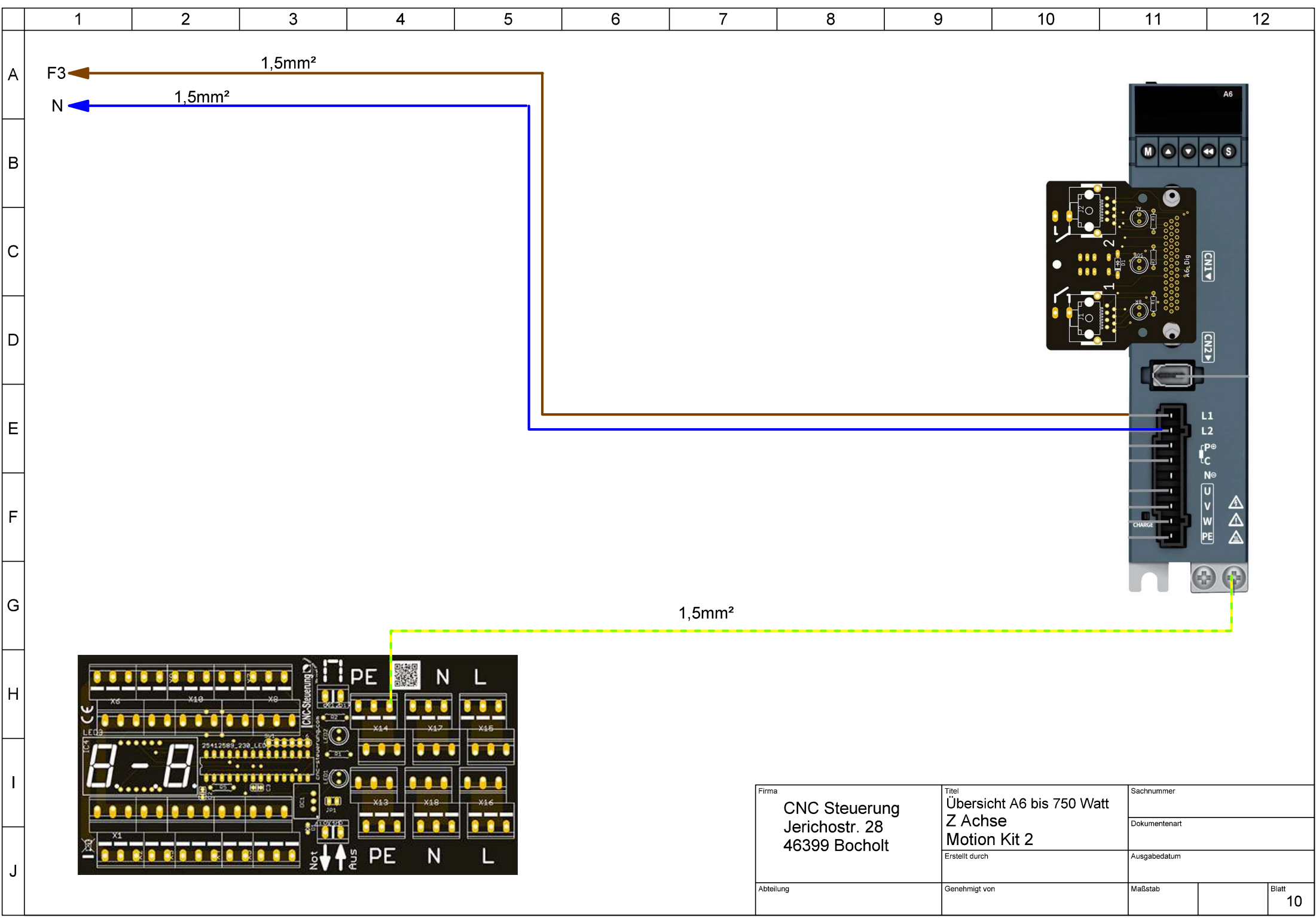

| | | | | |
|--|--|--------------|--|--------------------|
| Firma CNC Steuerung Jerichostr. 28 46399 Bocholt | Titel Übersicht A6 bis 750 Watt Z Achse Motion Kit 2 | Sachnummer | | |
| | Erstellt durch | Ausgabedatum | | |
| Abteilung | Genehmigt von | Maßstab | | Blatt 10 |

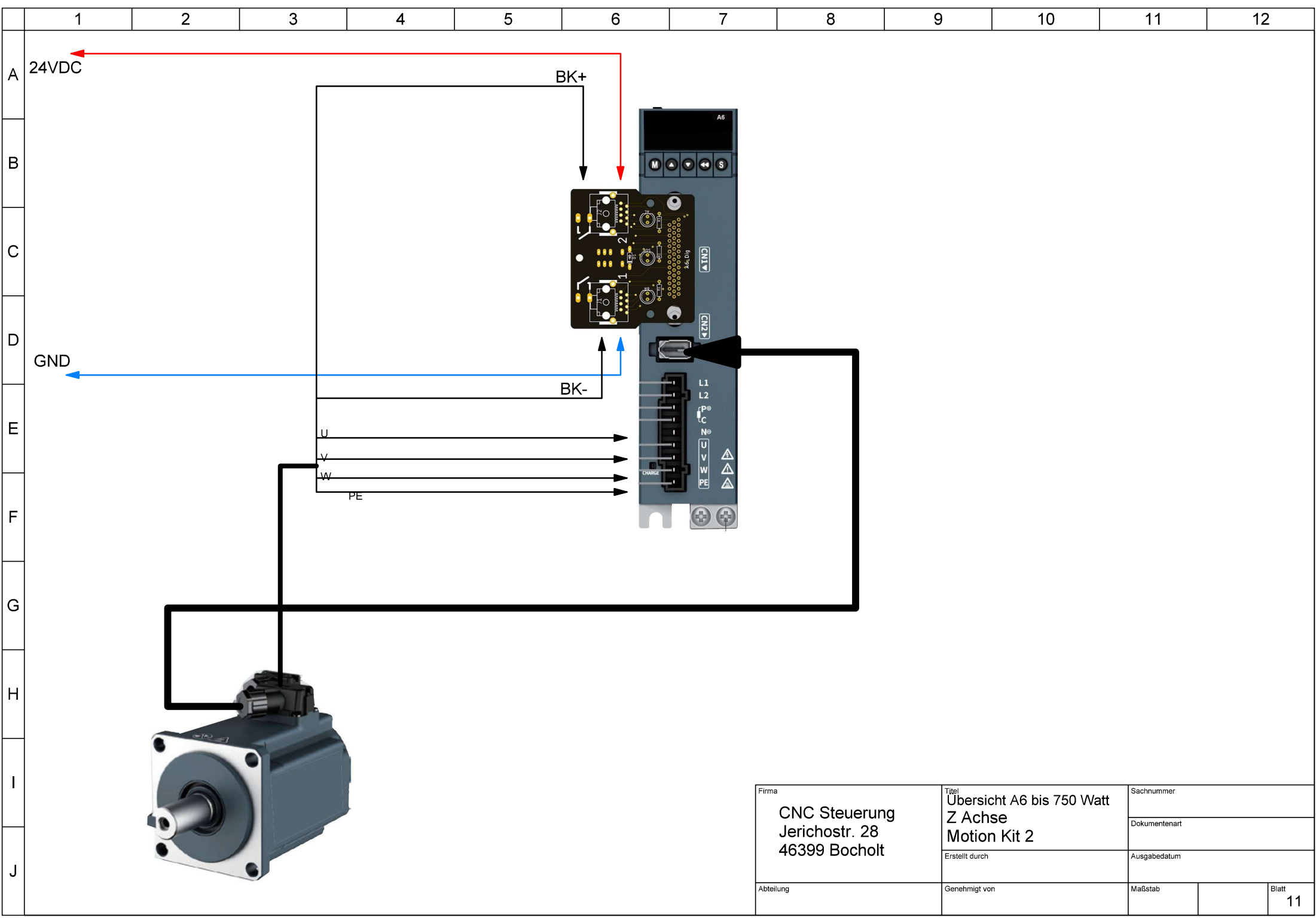

| | | | |
|---|---|--------------|-------------|
| Firma CNC Steuerung Jerichostr. 28 46399 Bocholt | Titel Übersicht A6 bis 750 Watt Z Achse Motion Kit 2 | Sachnummer | |
| | Erstellt durch | Ausgabedatum | |
| Abteilung | Genehmigt von | Maßstab | Blatt 11 |

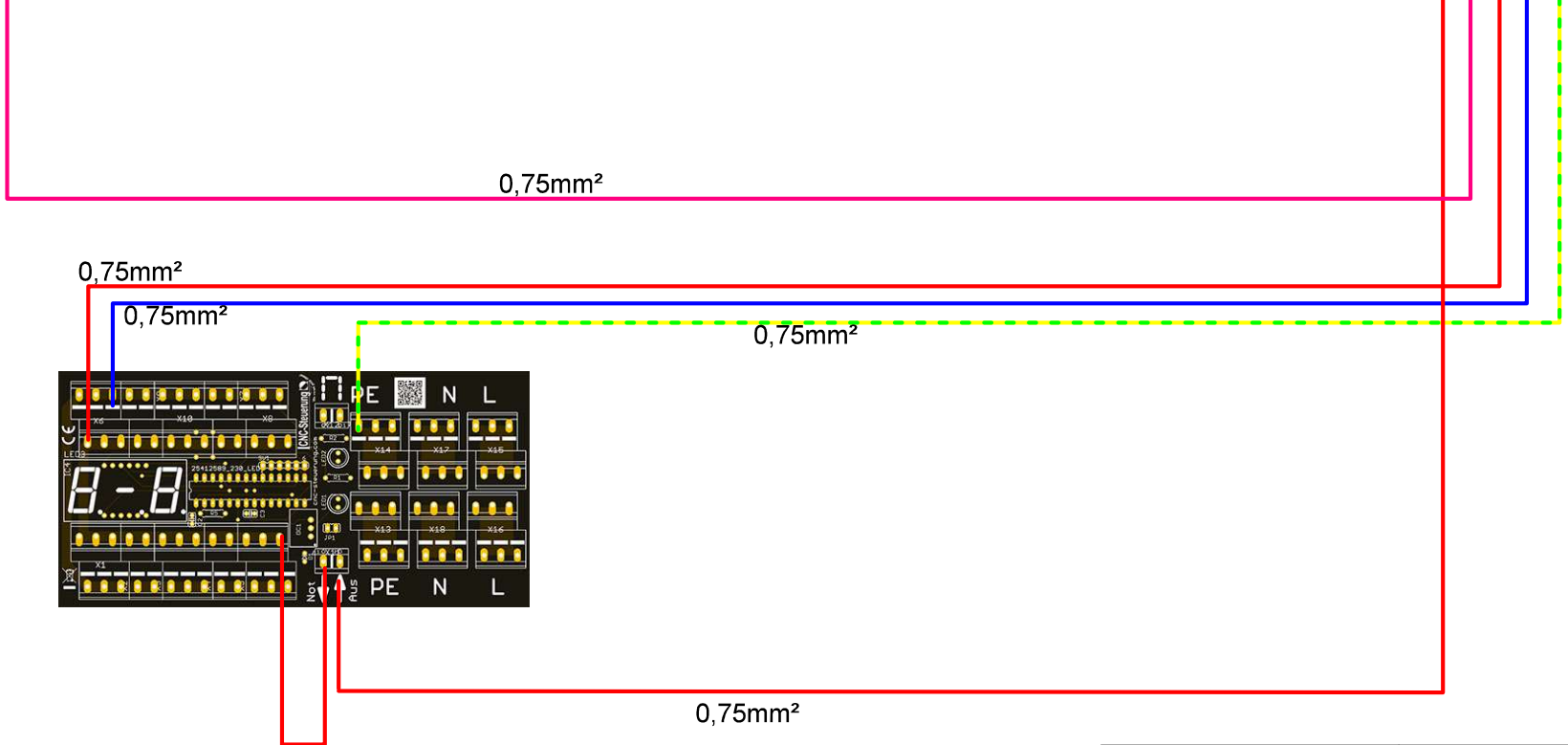
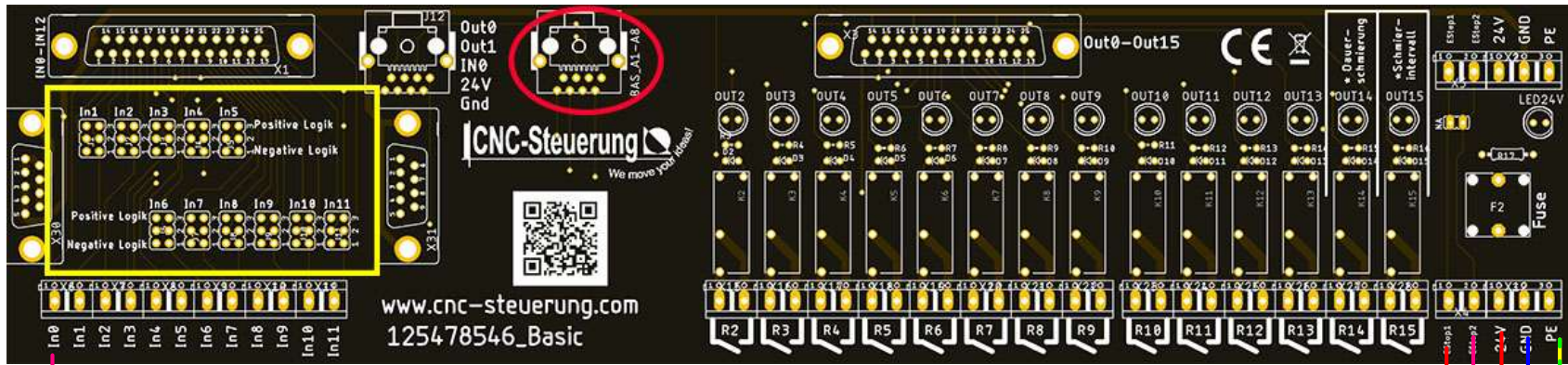

| | | | |
|---|--|--------------|-------------|
| Firma CNC Steuerung Jerichostr. 28 46399 Bocholt | Titel Übersicht A6 bis 750 Watt Stromversorgung □ unteres Board | Sachnummer | |
| | Erstellt durch | Ausgabedatum | |
| Abteilung | Genehmigt von | Maßstab | Blatt 12 |

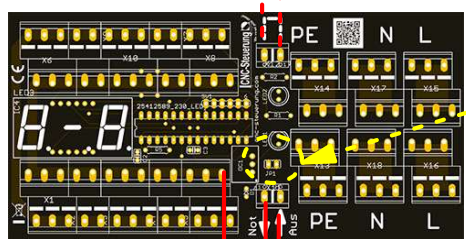
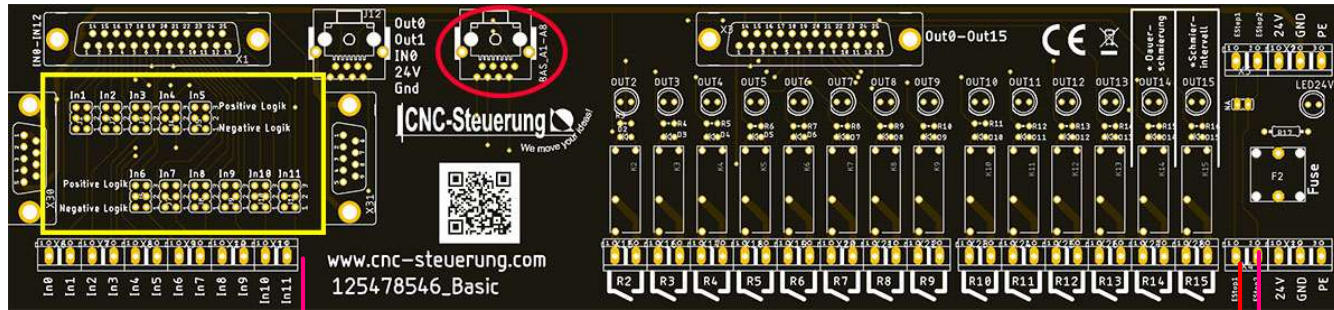

Bei Externen Not Aus Jumper ziehen

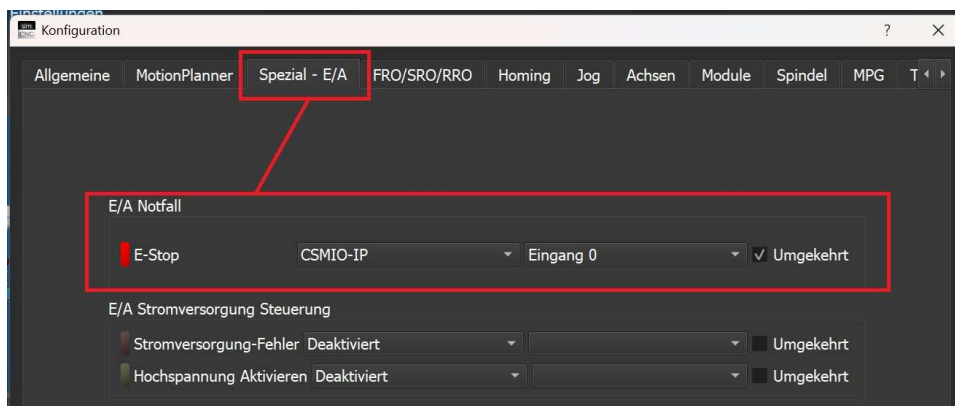

| | | | | |
|--|---|--------------|--|--------------------|
| Firma CNC Steuerung Jerichostr. 28 46399 Bocholt | Titel Übersicht A6 bis 750 Watt Not Aus | Sachnummer | | |
| | Erstellt durch | Ausgabedatum | | |
| Abteilung | Genehmigt von | Maßstab | | Blatt 13 |

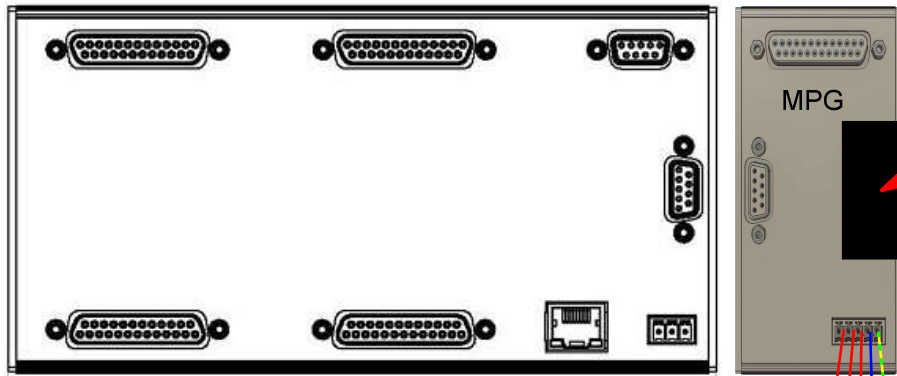
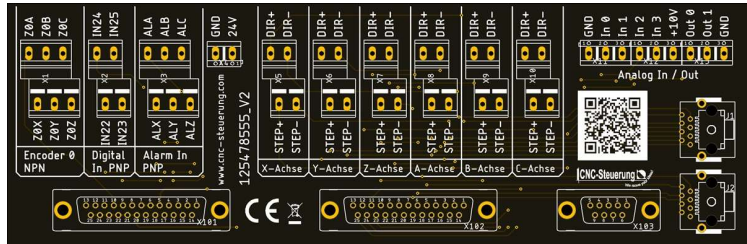
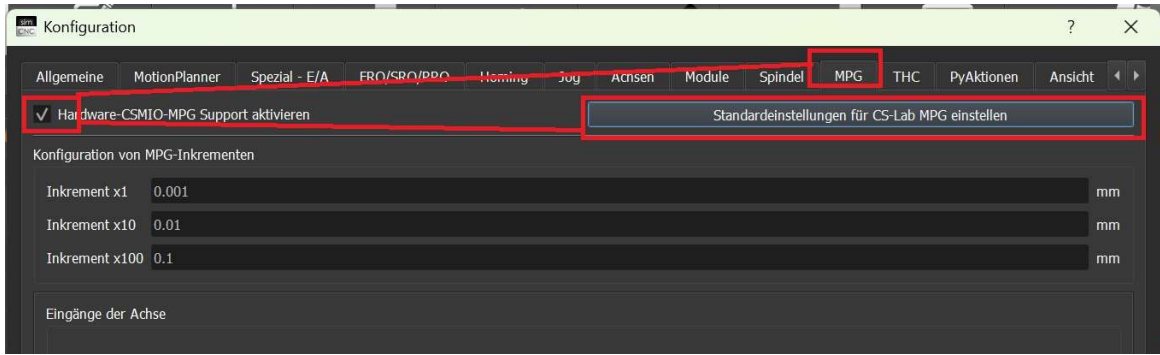

Abschlusswiderstand

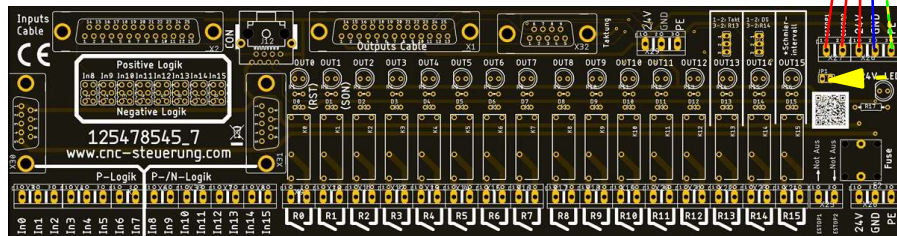

Bei Verwendung eines MPG Moduls Jumper ziehen

| | | |
|---|---|---------------|
| Firma CNC Steuerung Jerichostr. 28 46399 Bocholt | Titel Übersicht A6 bis 750 Watt Stromversorgung <input type="checkbox"/> unteres Board | Sachnummer |
| | Erstellt durch | Dokumentenart |
| Abteilung | Genehmigt von | Ausgabedatum |
| | Maßstab | Blatt 15 |

A

B

C

D

E

F

G

H

I

J

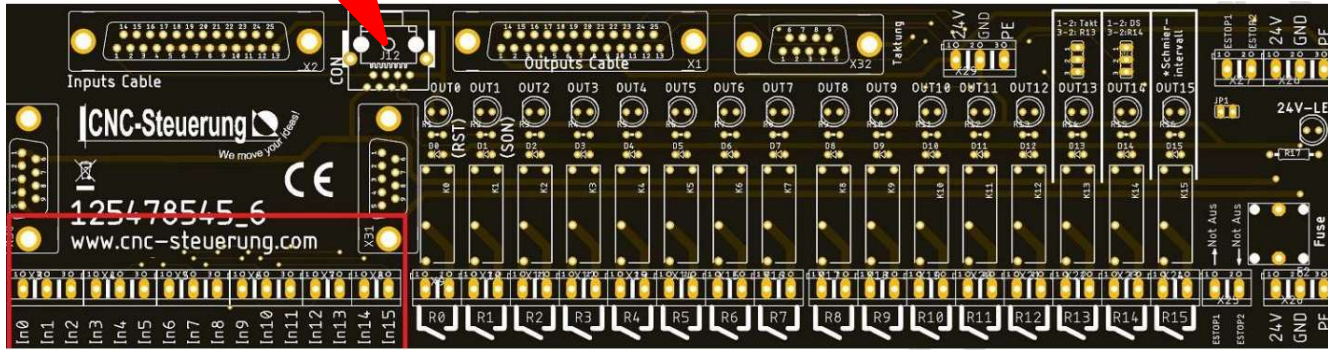
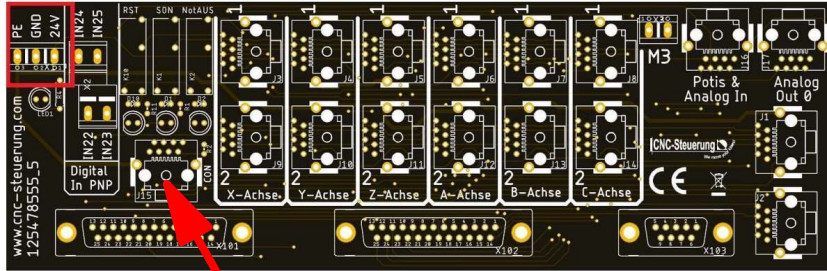

| | | | | |
|---|--|--------------|--|-------------|
| Firma CNC Steuerung Jerichostr. 28 46399 Bocholt | Titel Übersicht A6 bis 750 Watt Steckplatten | Sachnummer | | |
| | Erstellt durch | Ausgabedatum | | |
| Abteilung | Genehmigt von | Maßstab | | Blatt 16 |

A
B
C
D
E
F
G
H
I
J

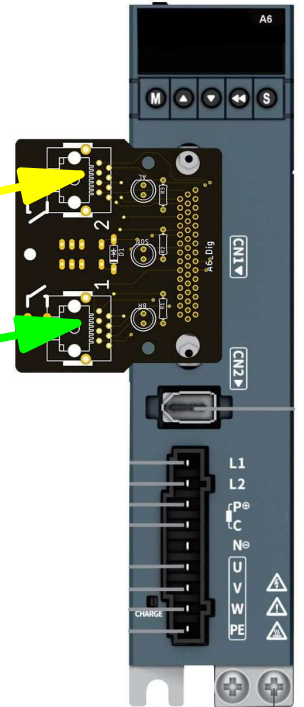
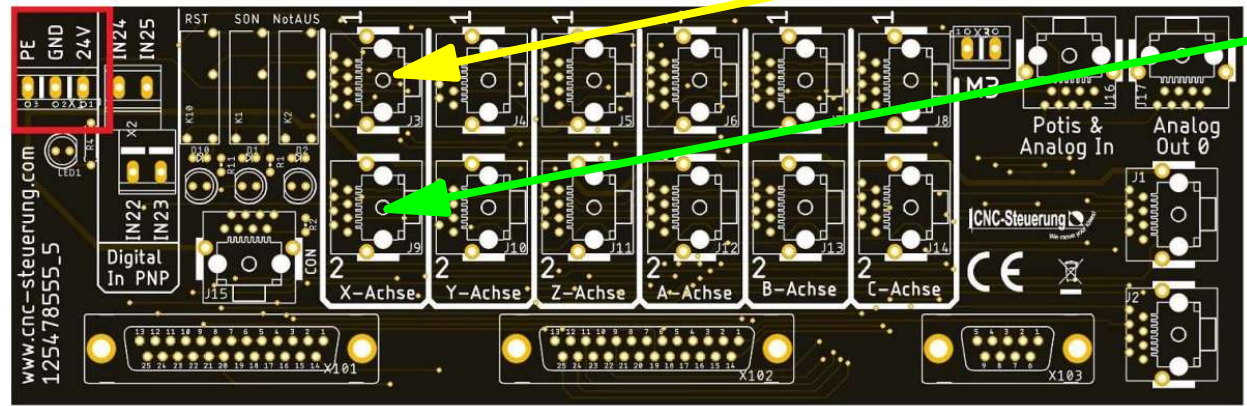
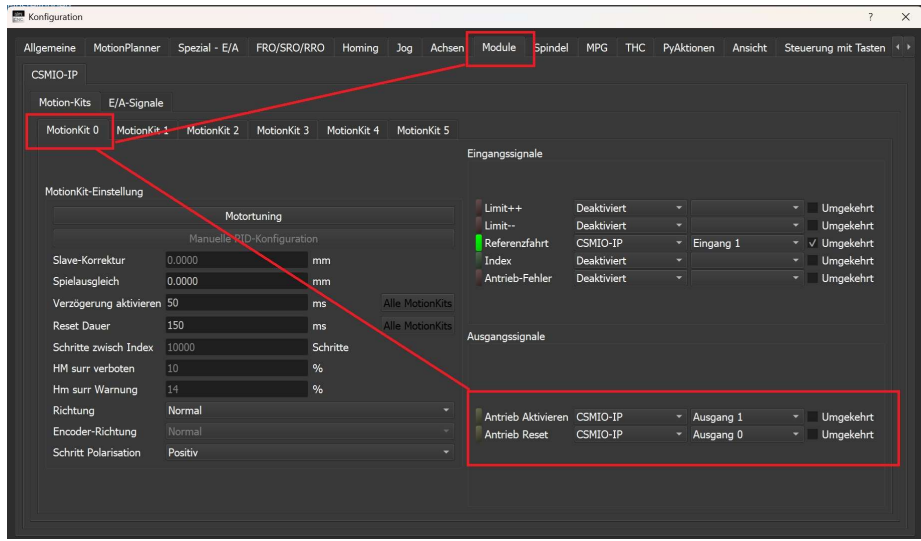

| | | | |
|---|--|---------------|-------------|
| Firma CNC Steuerung Jerichostr. 28 46399 Bocholt | Titel Übersicht A6 bis 750 Watt Patchkabel X Motion Kit 1 | Sachnummer | |
| | Erstellt durch | Dokumentenart | |
| Abteilung | Genehmigt von | Ausgabedatum | Maßstab |
| | | | Blatt 17 |

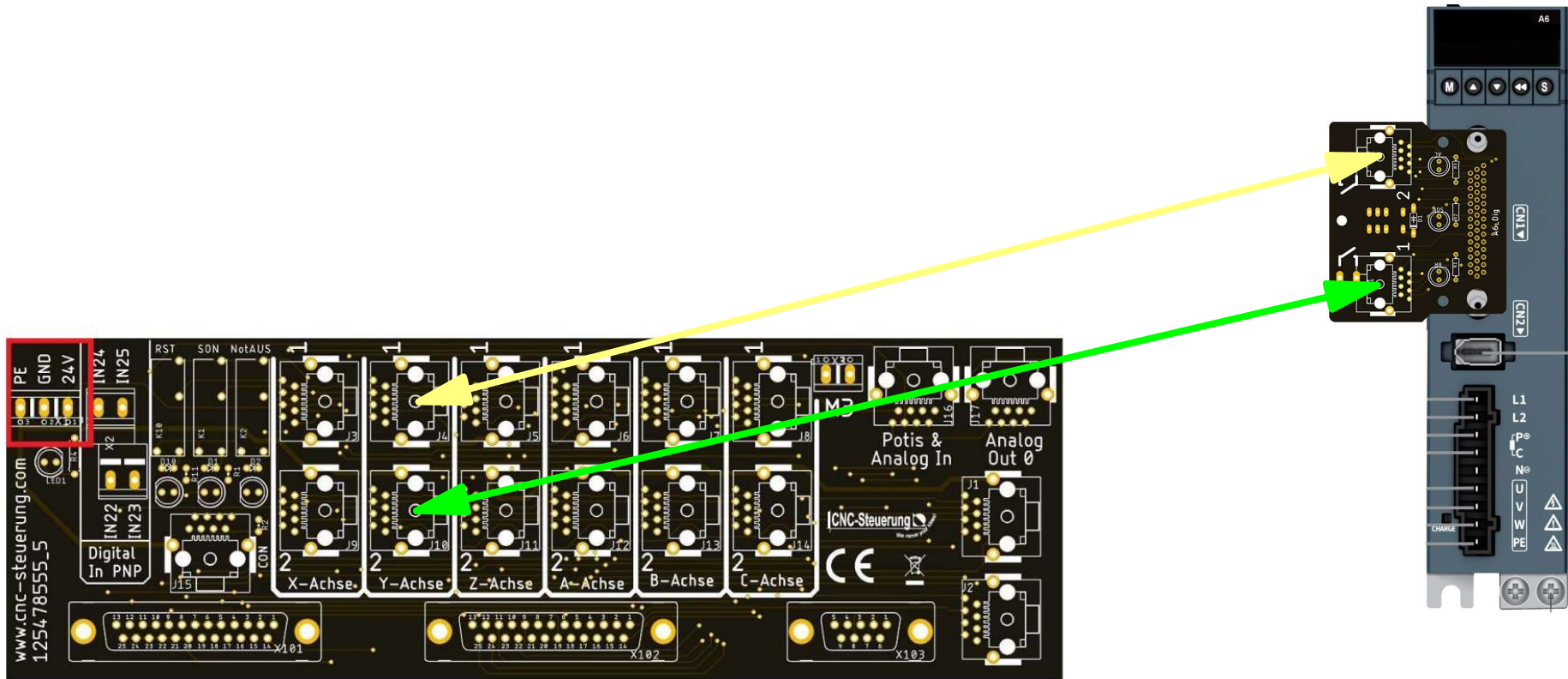

| | | | |
|---|--|--------------|-------------|
| Firma CNC Steuerung Jerichostr. 28 46399 Bocholt | Titel Übersicht A6 bis 750 Watt Patchkabel Y Motion Kit 2 | Sachnummer | |
| | Erstellt durch | Ausgabedatum | |
| Abteilung | Genehmigt von | Maßstab | Blatt 18 |

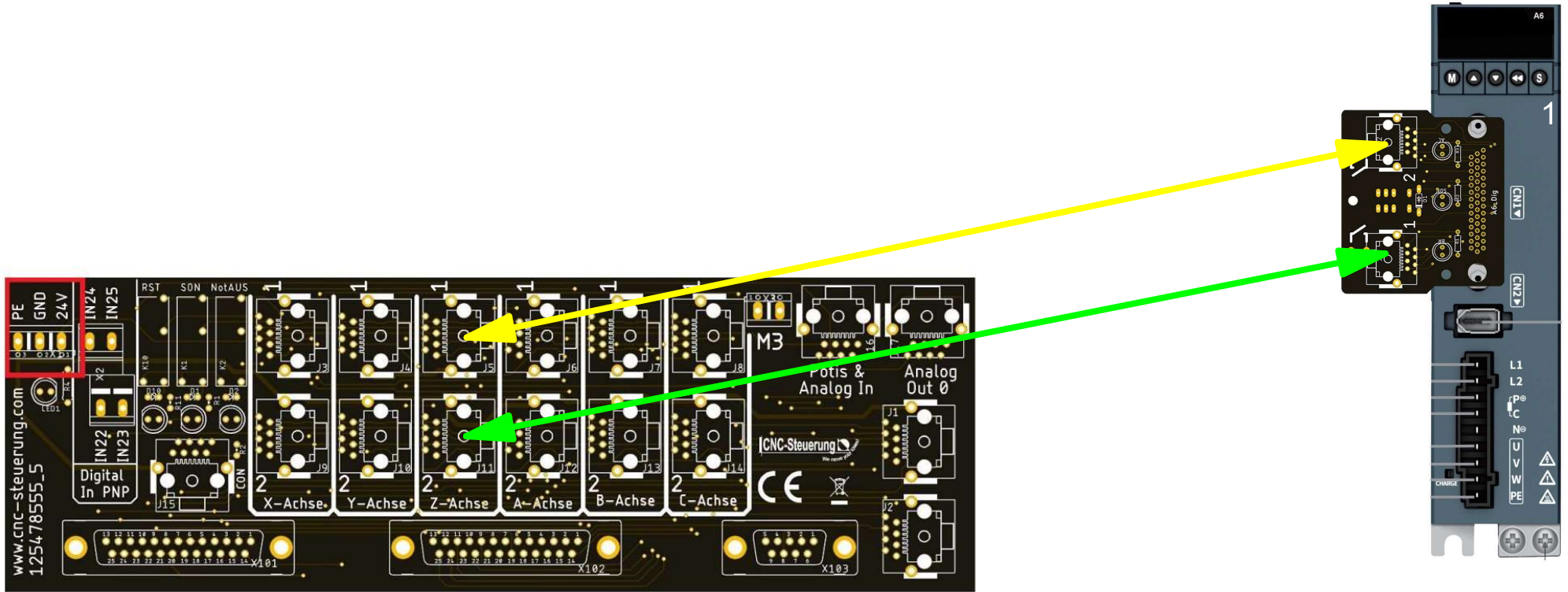

| | | | |
|---|---|---------------|-------------|
| Firma CNC Steuerung Jerichostr. 28 46399 Bocholt | Titel Übersicht A6 bis 750 Watt Patchkabel Z Motion Kit 2 | Sachnummer | |
| | | Dokumentenart | |
| Abteilung | Erstellt durch | Ausgabedatum | |
| | Genehmigt von | Maßstab | Blatt 19 |

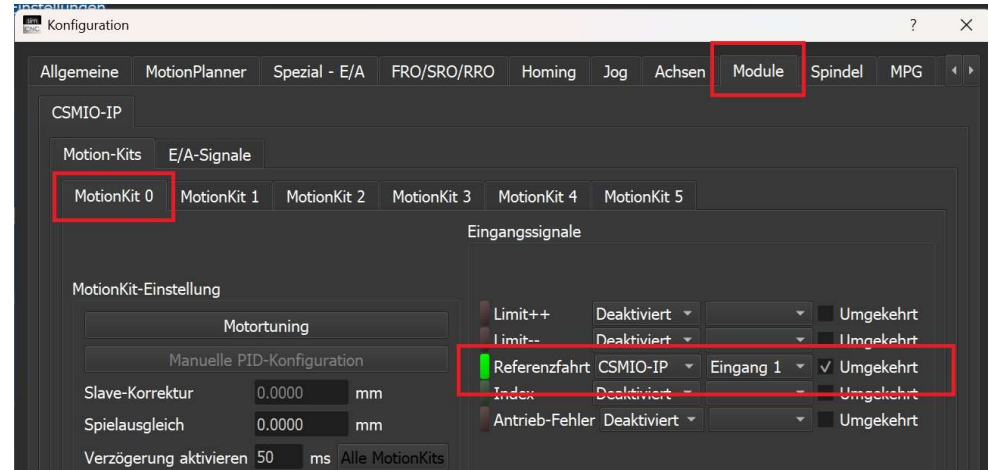
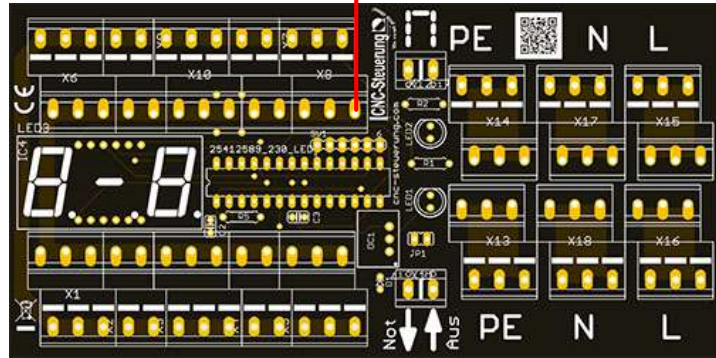
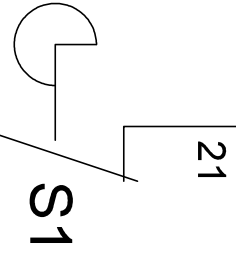
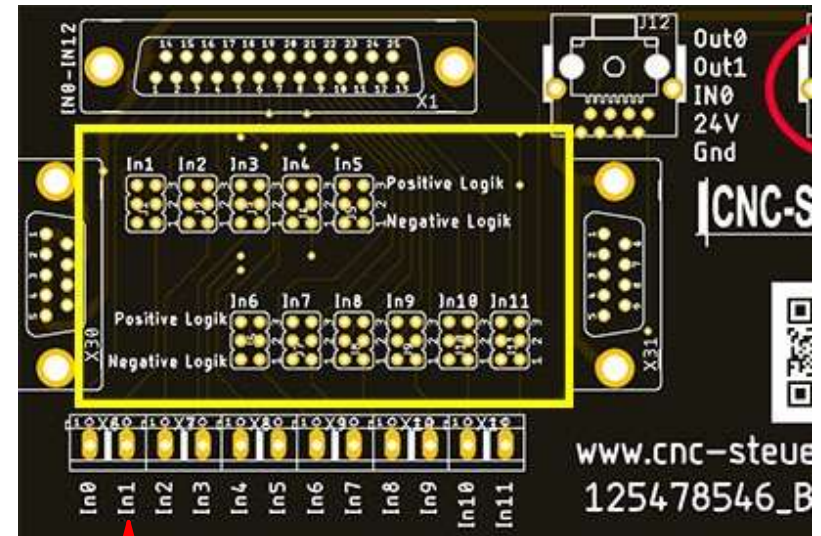
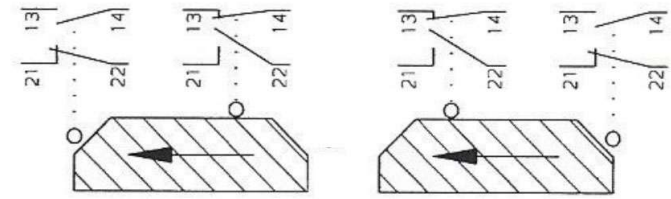

| | | | | |
|--|--|----------------|--------------|-------------|
| Firma | Titel | Sachnummer | | |
| CNC Steuerung Jerichostr. 28 46399 Bocholt | Übersicht A6 bis 750 Watt Nocken X Referenz | Dokumentenart | | |
| | | Erstellt durch | Ausgabedatum | |
| Abteilung | Genehmigt von | Maßstab | | Blatt 20 |

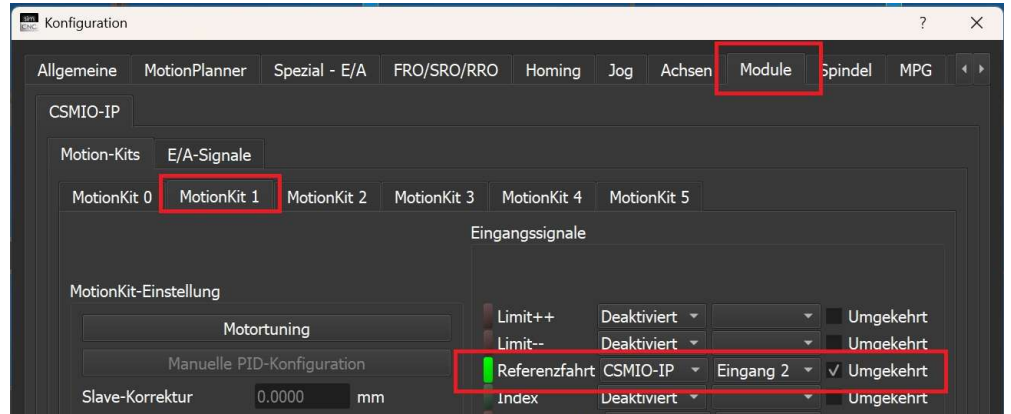
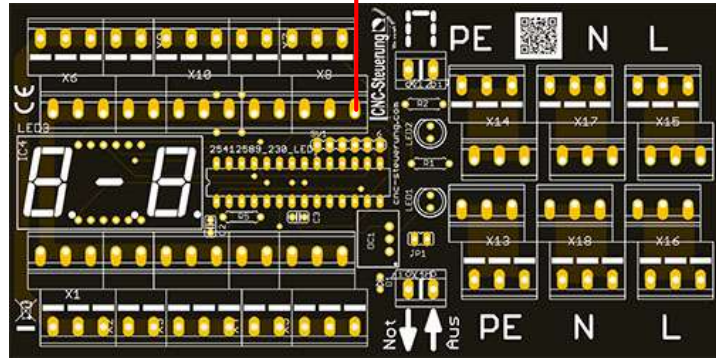
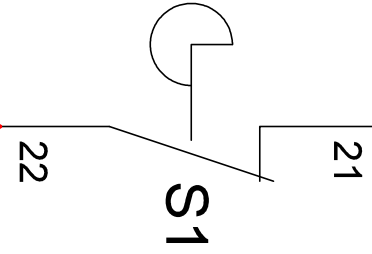
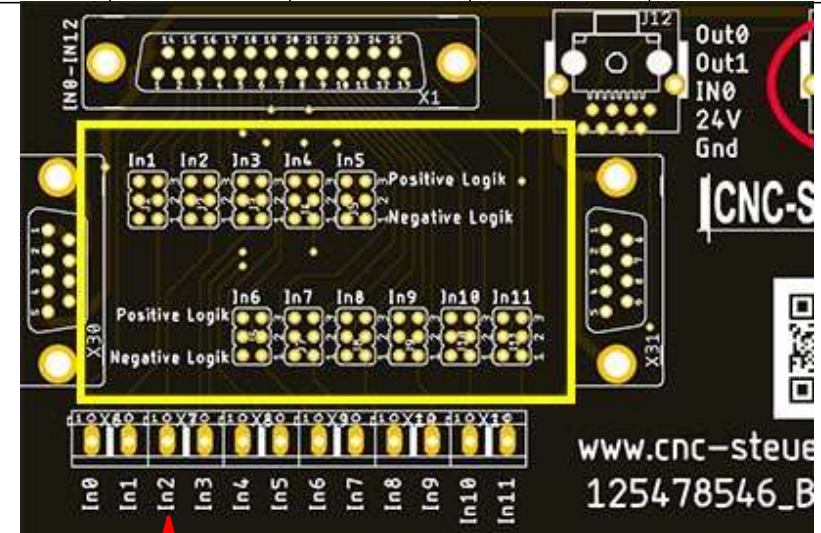
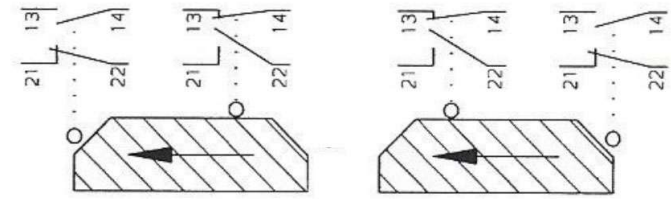

| | | | | |
|---|------------------------------------|---------------|--|-------------|
| Firma CNC Steuerung Jerichostr. 28 46399 Bocholt | Titel Übersicht A6 bis 750 Watt | Sachnummer | | |
| | Nocken Y Referenz | Dokumentenart | | |
| Abteilung | Erstellt durch | Ausgabedatum | | |
| | Genehmigt von | Maßstab | | Blatt 21 |

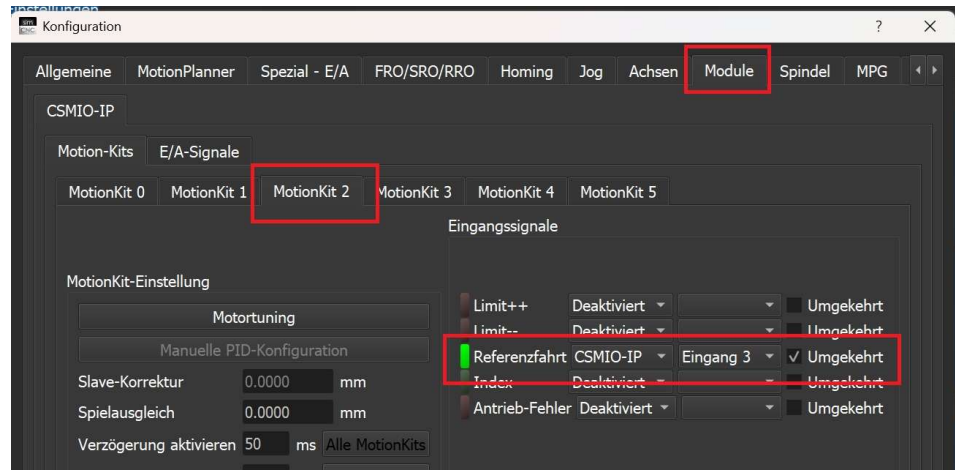
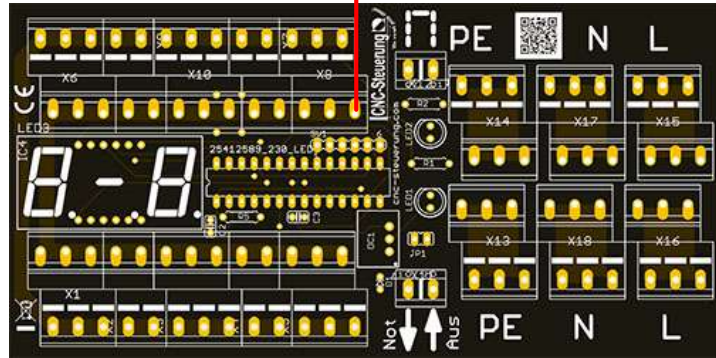
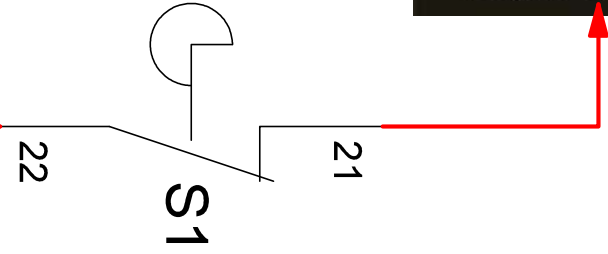
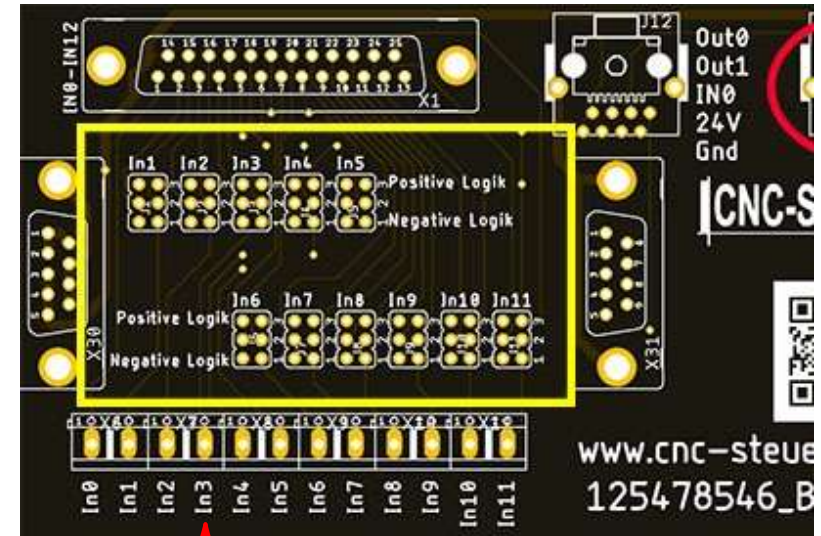
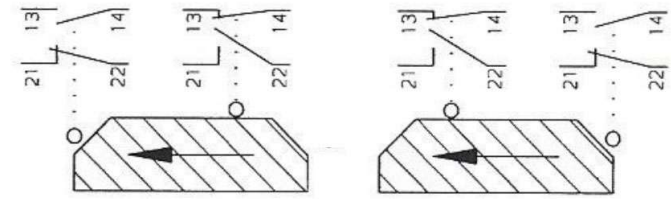

| | | | |
|---|------------------------------------|---------------|-------------|
| Firma CNC Steuerung Jerichostr. 28 46399 Bocholt | Titel Übersicht A6 bis 750 Watt | Sachnummer | |
| | Nocken X Referenz | Dokumentenart | |
| Abteilung | Erstellt durch | Ausgabedatum | |
| | Genehmigt von | Maßstab | Blatt 22 |